

Arteon.



Volkswagen



Arteon

»Arteon kombinerar designdetaljer från klassiska sportbilar med elegansen och rymligheten hos en fastback. Det är en nyskapande gran turismo i business-klassen som tilltalar både känslor och förnuft.«

Klaus Bischoff, designchef

Namnet Arteon kommer från det latinska ordet för konst. Den är ett verk som vi använt alla vår bilbyggarkonst för att skapa. Arteon kombinerar en coupés sportiga elegans med flexibilitet och generösa utrymmen samtidigt som den är fylld med den absolut senaste tekniken. Till exempel reagerar den på hastighetsgränser, kurvor och rondeller, den håller filen och undviker faror på vägen. 4MOTION fyrhjulsdraft och DSG-växellåda med dubbla kopplingar är alltid standard.

Precis som med annan konst är Arteon till för att upplevas.





Arteon fick högsta betyg, fem stjärnor,
i Euro NCAP:s säkerhetstest.

Arteon

GT

Arteon GT har utrustning och stil i absolut premiumklass. Den kraftfulla och effektiva TDI-motorn har 190 hästkrafter och ett maximalt vridmoment på 400 Nm. Kraften fördelas via 4MOTION fyrhjulsdraft och en 7-stegad DSG-växellåda med dubbla kopplingar.

UTRUSTAD MED BLAND ANNAT

- Akustikrutor i sidorutorna samt mörktonat glas från B-stolpen och bakåt
- Baksätets ytterplatser uppvärmbara
- Dekorpaneler Line Light Black
- ergoComfort förarstol med elektriskt inställbar ryggstödslutning, med utdragbart lårstöd & tilt, manuell höjdställning framstolar
- Klimatanläggning "Climatronic", 3-zons, med temperaturreglering även för baksätet
- Klädsel i Alcantara/läder
- Lättmetallfälgar 18 tum "Muscat Black"
- Parkeringssensorer fram och bak
- Stöldskyddslarm



Arteon

GT R-Line

Med R-Line läggs tonvikten på sportighet.

UTRUSTAD MED BLAND ANNAT (UTÖVER GT)

- Alcantara/Vienna läderklädsel med R-Line logo
- Backspegelhus lackerade i bilens färg
- Dekorpaneler Dark Diamond Flag
- Främre stötfångare i sportig design, större luftintag, C-signaturdesign, blanksvarta
- Instegslistor i rostfritt stål med R-Line logo
- Liten bakspoiler lackerad i pianosvart
- Lättmetallfälgar 18 tum "Sebring Silver Anthracite"
- Multifunktionssporträtt med växlingspaddlar i läder med aludekor och R-Line logo
- Svart innertak



Arteon

GTR

Arteon GTR har R-Line som standard och en kraftfull TSI-motor på 272 hästkrafter. Tack vare 4MOTION fyrhjulsdraft och DSG-växellåda med dubbla kopplingar avverkas 0–100 km/h på 5,6 sekunder.

UTRUSTAD MED BLAND ANNAT

- Backspegelhus lackerade i bilens färg
- Dekorpaneler "Dark Diamond Flag"
- Elmanövrerad bagagelucka med Easy Open-funktion inklusive Keyless Access (nyckelfritt lås- och startsystem)
- Främre stötfångare i sportig design, större luftintag, C-signaturdesign, blanksvarta
- LED High-strålkastare med dynamiskt kurvlyjus
- Liten bakspoiler pianosvartlackerad
- Läderklädsel Nappa med R-Line-logo
- Lättmetallfälgar 18 tum "Sebring"
- Sportstol med ergoComfort-säte, elektrisk 14-vägs inställning med minnes- och massagefunktion på förarsidan. Båda framstolarna har ställbara nackskydd i höjd- och längdled.



Infotainment

Digital förarplats

Upplev förstklassig kommunikation,
navigation och ljud i Arteon.

S Standard
T Mot tilläggskostnad



RADIO COMPOSITION MEDIA | S har 8 tumms färgpekskärm, FM-radio, CD-spelare, AUX-ingång, SD-kortplats, USB-anslutning och Bluetooth handsfree. App-Connect ger dig dessutom möjlighet att få tillgång till alla kompatibla appar på din smartphone.



NAVIGATION DISCOVER MEDIA | T har samma funktioner som Radio Composition Media och dessutom navigation.



NAVIGATION DISCOVER PRO | T har en 9,2-tums färgpekskärm, röststyrning och dessutom geststyrning som kan användas i flera olika menyer. Med snabba svepande handrörelser kan du skrolla i menyn, skifta radiostation, byta artist och låt m.m.



LJUDSYSTEM DYNAUDIO CONFIDENCE | T har en digital 10 kanalsförstärkare, 10+1 högtalare, subwoofer och en totaleffekt på 700 W.



ACTIVE INFO DISPLAY | T gör det möjligt att anpassa informationen i bilens instrumentering.



HEAD UP DISPLAY | T ger dig tillgång till viktig information i ditt direkta synfält så att du slipper ta ögonen från vägen.



Arteon erbjuder många möjligheter för dig att hantera funktioner och hålla dig uppdaterad online eftersom den alltid kan vara uppkopplad. Med **CAR-NET SECURITY & SERVICE**, kan du alltid se aktuella kördata och när det är dags för nästa service.

När du skapat ett Car-Net konto och beställt onlinetjänsterna till bilen (löptid 36 månader som givetvis kan förlängas) kan du bland annat starta bilens parkeringsvärmare (tillval) online via din smartphone, enkelt och komfortabelt, oavsett var du befinner dig själv.

Assistanssystem

Steget före

De interaktiva assistanssystemen ligger hela tiden steget före och läser av trafiken och körbanan samtidigt som de använder navigationsdata för att skapa en helhetsbild av situationen. Arteon anpassar till exempel hastigheten till andra medtrafikanter, känner till vilken hastighet som gäller på vägen där du färdas och lyser upp nästa kurva redan innan du svänger in i den.

S Standard
T Mot tilläggskostnad



DEN ADAPTIVA FARTHÅLLAREN ACC | S med Front Assist och City Emergency Brake samt fotgängarigenkänning Pedestrian Monitoring. I senaste generationen tar ACC även med hastighetsbegränsningar och navigationsinformation i sina beräkningar (tillval).



DYNAMIC LIGHT ASSIST | T gör det möjligt att köra med helljuset på hela tiden utan att mötande trafik bländas. Det gör att den totala belysningen av vägbanan förbättras markant.



EMERGENCY ASSIST | T märker om du av någon anledning inte längre kan köra din bil och bromsar ner den till stillastående samt styr in i kryppilen helt automatisk om du trots uppmaning inte påverkar styrningen.



DYNAMISKT KURVLJUS | T med hjälp av data från en kamera och information från navigations-systemet kan en kurva lysas upp redan innan du svänger in i den.



AREA VIEW | T ger en helhetsbild av vad som händer runt bilen. Fyra kameror hjälper dig när du till exempel parkerar och kan se runt hörn vid trånga passager med dålig sikt.



LANE ASSIST | S håller bilen i rätt fil och kan även reagera på andra fordon som till exempel svängande lastbilar.



TRAFFIC JAM ASSIST | T hjälper dig att hålla avståndet till bilen framför och underlättar när du kör i en kö.



PARK ASSIST | T gör det möjligt att parkera delvis automatiskt, både i parkeringsluckor längs med och vinkelrätt mot vägen. Systemet kan dessutom styra ut bilen ur parkeringsrutor.



PRECRASH | S det proaktiva passagerarskyddssystemet sträcker säkerhetsbältena och stänger fönstren om det är risk för en olycka.



PEDESTRIAN MONITORING | S bevakar området framför bilen och bromsar automatiskt om det finns en risk för en kollision med en fotgängare som går över vägen.

Lackfärger

Personlighet

Visa din personlighet. Arteon erbjuds i eleganta metalliclacker som Pyrit Silver, Mangan Grey, Curcuma Yellow, Atlantic Blue och Chilli Red. Du kan även välja någon av de gnistrande pärleffektlackerna Oryx White och Deep Black eller standardfärgen Pure White

Observera att de tryckta färgerna i den här katalogen skiljer sig från hur de ser ut i verkligheten.

Välkommen in till din närmsta återförsäljare och upplev kulörerna i verkligheten.

S Standard
T Mot tilläggskostnad

PURE WHITE | S
SOLID LACK



PYRIT SILVER | T
METALLICLACK



MANGAN GREY | T
METALLICLACK



CURCUMA YELLOW | T
METALLICLACK



ATLANTIC BLUE | T
METALLICLACK



CHILI RED | T
METALLICLACK



ORYX WHITE | T
PÄRLEFFEKTLACK



DEEP BLACK | T
PÄRLEFFEKTLACK



Dekorpaneler

LINE LIGHT BLACK | S GT
5MJ



DARK DIAMOND FLAG | S GT R-Line, GTR
5MN



ALUMINIUM DAYTON BRUSH | T GT
5MD

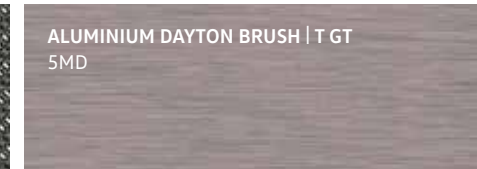

ALUMINIUM FINELINE | T GT
5MU



ÄDELTRÅ SILVER BIRCH | T GT
7TQ

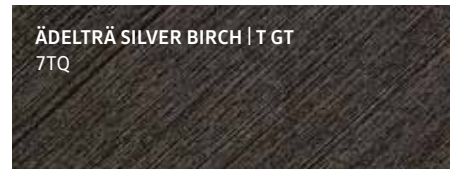

SILVER RISE | T GT R-Line, GTR
5TE



Fälgar

Uttrycksfull design

De designade lättmetallfälgarna är inte bara vackra att se på utan även formgivna för att skapa en perfekt balans mellan kontroll och kraft.

S Standard

T Mot tilläggskostnad

¹⁾ Kan väljas utan pristillägg

Observera att utbudet kan variera mellan de olika utrustningsnivåerna. Kontakta din återförsäljare för mer information.

ALMERE ANTHRACITE 18" | T¹⁾ GT



ALMERE GLANSPOLERADE/BLACK 18" | T¹⁾ GT



MUSCAT ATLANTIC BLUE 18" | T¹⁾ GT



MUSCAT BLACK 18" | S GT



SEBRING 18" | S GT R-Line, GTR



MONTEVIDEO GLAM SILVER 19" | T GT, GT R-Line, GTR



CHENNAI DARK ANTHRACITE 19" | T GT



CHENNAI GLAM SILVER 19" | T GT



ROSARIO DARK GRAPHITE MATT 20" | T GT, GT R-Line, GTR



ROSARIO GLAM SILVER 20" | T GT, GT R-Line, GTR



Klädsel

Komfortabelt

Ge din bil ett personligt utseende med känsla och attityd. Klädslarna i din Arteon är noggrant sydda och tillverkade av högsta kvalitet. Det gör att de klarar många bekväma mil tillsammans med dig och dina passagerare.

S Standard
T Mot tilläggskostnad



Sportstol med ergoComfort-säte, elektriskt inställbar ryggstödslutning och svankstöd, utdragbart lårstöd och tiltningsfunktion på förarsida. Båda framstolarna med manuell höjdställning.
S GT, GT R-Line



Sportstol med ergoComfort-säte, elektrisk 14-vägs inställning med minnes- och massagefunktion på förarsidan. Båda framstolarna har ställbara nackskydd i höjd- och längdled.
S GTR T GT, GT R-Line



SPORTSTOL MED LÄDER VIENNA/ALCANTARA-KLÄDSEL | S GT
TITAN BLACK TO



SPORTSTOL MED LÄDER VIENNA/ALCANTARA-KLÄDSEL | S GT
MISTRAL YR



SPORTSTOL MED LÄDER VIENNA/ALCANTARA-KLÄDSEL | S GT
MISTRAL/RAVEN YS



SPORTSTOL MED LÄDERKLÄDSEL NAPPA | T GT
TITAN BLACK TO



SPORTSTOL MED LÄDERKLÄDSEL NAPPA | T GT
GRIGIO LT



SPORTSTOL MED LÄDERKLÄDSEL NAPPA | T GT
MISTRAL/RAVEN YS



SPORTSTOL MED LÄDERKLÄDSEL NAPPA | T GT
VALENCIA YU



SPORTSTOL MED LÄDER VIENNA/ALCANTARA-KLÄDSEL | S GT R-Line
BLACK OH



SPORTSTOL MED LÄDERKLÄDSEL NAPPA | S GTR
BLACK OH

Tilläggs paket

Prisvärda lösningar

Våra tillvalspaket innehåller färdigpaketerad utrustning för din bil, både invändigt och utvändigt. Här hittar du funktioner, material och detaljer som gör din Arteon ännu mer personlig.

Tänk på att det är mer förmånligt att välja paketlösningarna än att plocka ihop din utrustning styckvis.

S Standard
T Mot tilläggs kostnad



EXECUTIVE-PAKET | T GT, GT R-Line (Ej GTR)

- Ambientebelysning tre färger
- Dekorpaneler Aluminium "Dayton Brush" (för GT)
- Dekorpaneler Aluminium "Silver Rise" (för GT R-Line)
- Elmanövrerad bagagelucka med Easy Open-funktion inklusive Keyless Access (nyckelfritt lås- och startsystem)
- LED High-strålkastare med dynamiskt kurvljus
- Läderklädsel Nappa (för GT)
- Uppvärmbar ratt (ej GT R-Line)



DRAGPAKET | T

- Backkamera
- Dragkrok, deelektriskt infällbar
- Förstahjälpenkudde
- Lastrumsmatta
- Varningsväst

Tillbehör

Bra tillbehör som är noga utprovade – Volkswagen Original Tillbehör till Arteon ger dig både mer nytta och nöje i vardagen. Sortimentet är omfattande för att täcka alla tänkbara behov. Här visar vi ett mindre sortiment på några av de mest populära tillbehören. Du hittar fler hos din Volkswagen-återförsäljare eller på volkswagentillbehor.se



01 Volkswagen Original instegslistor folie svart/silver

Folie som skyddar området runt insteget från repor. Perfekt måttanpassade och lätt att sätta på plats. **Kulör:** svart/silver. 4 delar, fram och bak. **Art.nr:** 3G8071310 ZMD

02 Volkswagen Original transparent skyddsfolie för lastkant

Den måttanpassade, genomskinliga skyddsfolien för lastkanten skyddar på ett tryggt sätt stötfångaren från repor när man lastar i och ur bagageutrymmet. Folien appliceras snabbt och enkelt. **Art.nr:** 3G8061197

03 Volkswagen Original lasthållare

Bra rustad för resan med Volkswagen Original lasthållare. Den City-Crash testade lasthållaren är basen för t.ex. skid- snowboard, cykelhållare eller takbox. Endast för bilar utan takreling. **Art.nr:** 3G8071126

04 Volkswagen Original Bagagerumsmodul

För enkel och smidig avdelning av bagageutrymmet **Art.nr:** 000061166A

05 Volkswagen Original lastrumsmatta

Denna lätta och flexibla insats är perfekt måttanpassad och ger ett betryggande skydd mot väta och smuts. Ett rutnämster på ytan motverkar att lasten kanar runt i bagageutrymmet. Endast för bilar med förhöjt lastgolv **Art.nr:** 3G8061160

06 Volkswagen Original klädhängare

Klädhängaren är idealisk att ha när du t.ex. är på väg till jobbet eller fest och vill slippa veck på kläderna. Lätt att sätta fast på stagen till nackskyddet. **Art.nr:** 000061127B

Teknisk data

Fakta

Aerton är utrustad med några av bilvärldens mest effektiva och moder-naste motorer och växellådor. Här finns tekniska data om dem samt mått, vikter, lastvolymer mm.

Arteon	TDI 190 DSG 4MOTION GT	TDI 190 DSG 4MOTION GT R-Line	TSI 272 DSG 4MOTION GTR
Motorer	4 cylindrar, 16 ventiler Direktinsprutning, Turbo Trevägs-katalysator	4 cylindrar, 16 ventiler Direktinsprutning, Turbo Trevägs-katalysator	4 cylindrar, 16 ventiler, Partikelfilter, Direktinsprutning, Turbo Trevägs-katalysator
Drivlina			
Växellåda	man/aut	- /DSG7	- /DSG7
Motor			
Effekt, kW (hk)	140 (190)	140 (190)	200 (272)
Vridmoment Nm vid r/min	400/1900-3300	400/1900-3300	350/2000-5400
Acceleration 0-100 km/h (s)	man/aut	- /7,8	- /5,6
Maxhastighet (km/h)	man/aut	- /233	- /250
Styrssystem			
Vändcirkel, meter	11,9	11,9	11,9
	Servotronic Sport, servostyrning med variabel utväxling	Servotronic Sport, servostyrning med variabel utväxling	Servotronic Sport, servostyrning med variabel utväxling
Mått/vikter			
Tjänstevikt ¹⁾ (kg)	man/aut	- /1725	- /1720
Totalvikt (kg)	man/aut	- /2250	- /2250
Max taklast (kg)		100	100
Maximalt tillåten släpvagnsvikt (kg)		2200	2200
Längd (mm)		4862	4862
Bredd inklusive ytterspeglar (mm)		1871	1871
Bredd exklusive ytterspeglar (mm)		2127	2127
Höjd (mm)		1450	1450
Tankvolym (liter)		66	66
Bagageutrymme			
Bredd mellan hjulhusen (mm)		1005	1005
Längd uppfällt/nedfällt säte (mm)		1181/2092	1181/2092
Volym uppfällt/nedfällt säte (liter)		563/1557	563/1557
Miljö- och bränsledeklaration			
Miljöklass ²⁾		Euro 6	Euro 6
CO ₂ -utsläpp (g/km) (WLTP)*	man/aut	- /165	- /193
CO ₂ -utsläpp (g/km) (NEDC korr)*		- /134	- /160
Bränsletyp		Diesel	Bensin 95 oktan
Blandad körning (l/100 km) (WLTP)*		- /6,3	- /8,5
Blandad körning (l/100 km) (NEDC korr)*	man/aut	- /5,1	- /7,0
Övrig data			
Cirkapris (kr)		424 900	434 900
Fordonsskatt/år, år 1-3 (år 4-) (kr)	man/aut**	- /5 619 (2 927)	- /5 619 (2 927)
			519 900
			- /6 190 (1 438)

Återvinning

Minst 95 % används till återvinning och återanvändning. I enlighet med förordningen om producentansvar för bilar, SFS 1997:788, erbjuds Volkswagens bilägare att kostnadsfritt lämna in sina uttjänta bilar för återvinning. För mer information om auktoriserade mottagningsstationer vänligen gå in på www.bilsweden.se.

Miljöcertifiering

Importören, Volkswagen Group Sverige AB, är certifierade enligt ISO14001. I stort sett alla produktionsanläggningar är certifierade enligt ISO14001 eller EMAS.

Tilläggssinformation till tabellen

(markerat som fotnoter i tabellen)

1) Preliminära värden. Tillverkaren bestämmer tjänstevikten individuellt beroende på bilens utrustningsnivå. Lastförmågan är skillnaden mellan den angivna totalvikten och tjänstevikten. Om tjänstevikten höjs minskas lastförmågan.

2) Den europeiska avgasnormen Euro 6 innebär en skärpning av kraven jämfört med miljöklasserna Euro 5, 2005 och 2005 PM.

*) Bränsledeklaration och utsläppsvärden är uppmätta i enlighet med gällande lagstiftning och gäller bil i grundversion. De anges vid blandad körning liter/100 km dels enligt WLTP och dels enligt NEDC korr. Alla nya bilar registrerade efter den 1 september 2018 måste vara typgodkända enligt den nya Worldwide Harmonized Light Vehicle Test Procedure (WLTP), en testmetod som baseras på en mer realistisk körcykel och syftar till att ge förbruknings- och utsläppsvärden som är verklighetsnära jämfört med den tidigare NEDC-mätmetoden (New European Driving Cycle). Under en övergångsperiod kan både de tidigare s.k NEDC-värdena och de nya WLTP-värdena för Volkswagen personbilers modeller komma att redovisas, detta beroende på att den årliga fordonsskatten i Sverige enligt regeringsbeslut kommer baseras på CO₂-utsläpp enligt NEDC t.om 31 december 2019.

NEDC korr-värdet för alla modeller är ett beräknat värde grundat på resultatet av WLTP-körcykeln och kan därför skilja sig från NEDC-värdet hos tidigare årsmodeller som grundades på NEDC-testcykeln. Anledningen är att förutsättningarna för WLTP-testcykeln är något annorlunda.

Utrustning utöver angiven standardutrustning som påverkar rullomkrets, rullmotstånd, vikt och aerodynamik kan inverka på bränsleförbrukning och avgasemissioner. Förutom bränsleeffektiviteten har körsättet och andra icke-tekniska faktorer betydelse för den faktiska bränsleförbrukningen och mängden koldioxidutsläpp. Koldioxid är en av de växthusgaser som bidrar mest till växthuseffekten. Information om bränsleförbrukning och koldioxidutsläpp med uppgift om alla nya personbilsmodeller kan hämtas från webbplatsen www.bilsvaer.se. Webbplatsen är reklamfri och oberoende och olika bilmodeller kan jämföras avseende ekonomi, miljö, säkerhet och teknik. Mer detaljerade uppgifter om bränsleförbrukning och utsläpp finns hos Bilregistret. För att se hur fordonsskatten beräknas, gå in på www.transportstyrelsen.se (klicka på "Vägtrafik", "Fordon", "Fordonsskatt", "Skattens storlek" i nämnd ordning)."

** Standardutförande

- Ännu ej fastställt.

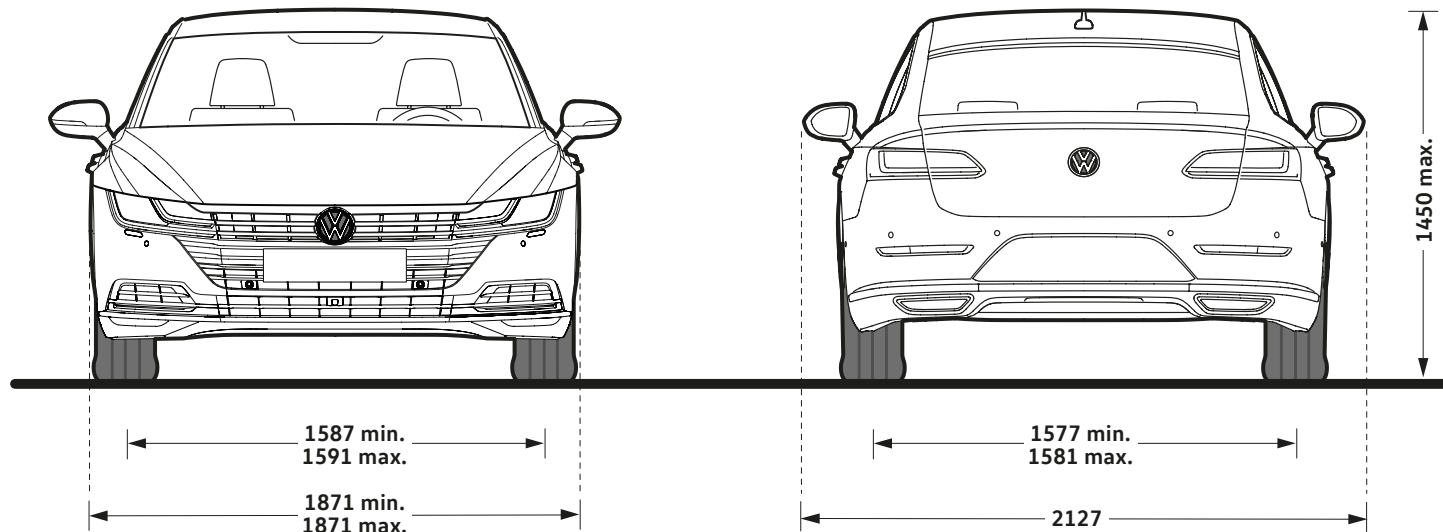
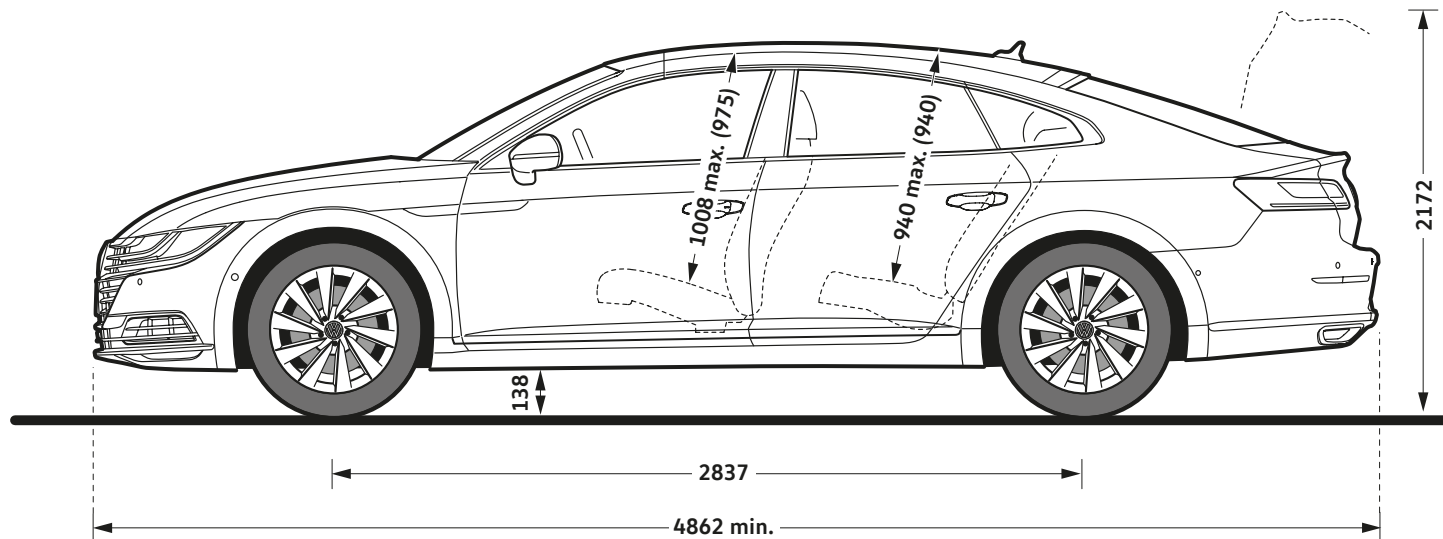

Arteon.

BRO 200 365 07 | Februari 2019

www.volkswagen.se

 facebook.com/volkswagensverige

 Instagram: [@volkswagensverige](https://instagram.com/volkswagensverige)

 Twitter: [@vwsverige](https://twitter.com/vwsverige)

 youtube.com/volkswagensverige

Aktuella uppgifter vid trycktilfället, med reservation för felskrivning och ändringar. Se volkswagen.se för de senast aktuella uppgifterna. Bilder på lacker och klädslar visar inte färgerna exakt, eftersom trycket inte kan återge hur de ser ut i verkligheten. Mandarin AB.

Läs mer.

På volkswagen.se kan du läsa mer om de generös utrymmena, de förutseende och interaktiva assistanssystemen, den senaste generationens infotainmentsystem och uppkopplingsmöjligheterna i Arteon.

I vår konfigurator kan du dessutom bygga din egen personliga Arteon och direkt få veta vad den kostar och enkelt räkna ut en månadskostnad.

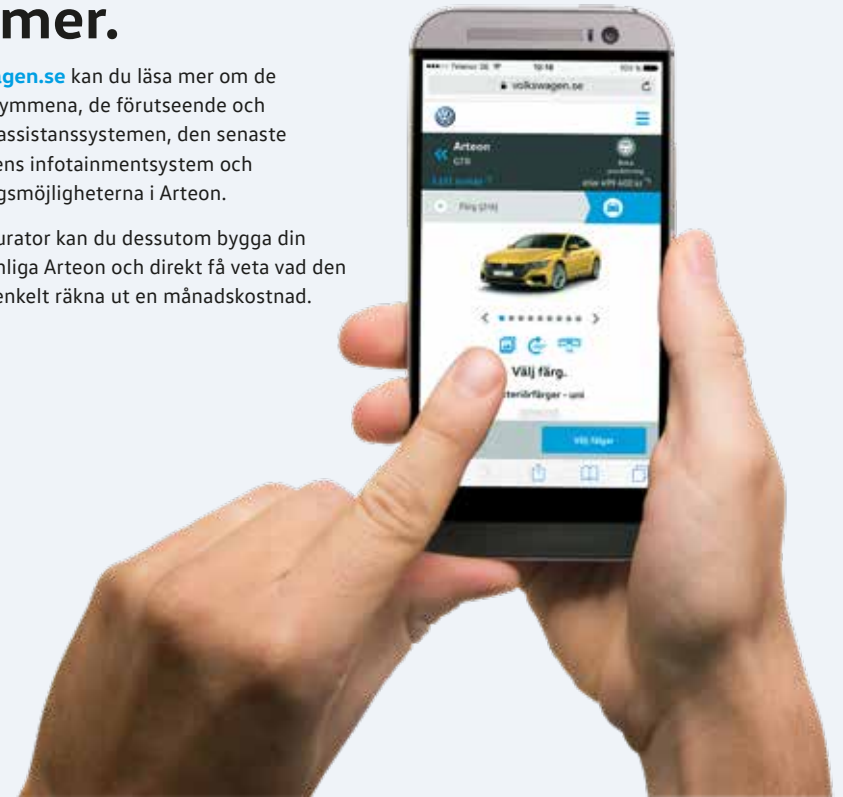

Volkswagen Financial Services

Finansiering. Försäkring. Mobilitet.

Vi erbjuder finansiering med restskuld eller restvärde där bilen fungerar som säkerhet. Finansieringen följer bilens värdeminskning. Det ger dig lägre månadsbetalning och du kan byta till en ny fin bil oftare. Väljer du vår finansiering kan du även teckna Volkswagen Försäkring till förmånliga villkor. Kombinerat med ett serviceavtal så får du en fast månadskostnad under hela avtalstiden och kontroll på kostnaderna för service. Allt på en faktura och betalning per månad.

Vill du veta mer? Gå in på volkswagen.se/finansiering

Under det gemensamma varumärket Volkswagen Financial Services erbjuds serviceavtal genom Volkswagen Service Sverige AB, org nr 556944-2253 och bilfinansiering genom Volkswagen Finans Sverige AB (publ) org nr 556258-8904, helägt dotterbolag inom Volkswagen Group. Volkswagen Försäkring är en del av If Skadeförsäkring AB (publ). Säte: Stockholm, Org.nr: 516401-8102. Volkswagen Försäkring är ett samarbete med Volkswagen Finans Sverige AB. Fullständiga försäkringsvillkor finns på volkswagenbilforsakring.se